

TEKNISK DATABLAD - HyDra Box Förtagningslåda

BESKRIVNING

Hydra Box Förtagningslåda för att på ett smidigt sätt få in armering i skarven mellan olika gjutetapper.

Försedd med lock i perforerad plast för enkel o snabb rivning.

Armeringsjärn i stålqualität B500B med olika skarvlängder beroende på diameter.

Standard lådor med $\varnothing 10$ och $\varnothing 12$ mm järn

Standard sortimentet finns tillgängligt på hemsida eller i tryckt produktkatalog.

Special lådor i olika utföranden tillverkas på beställning.

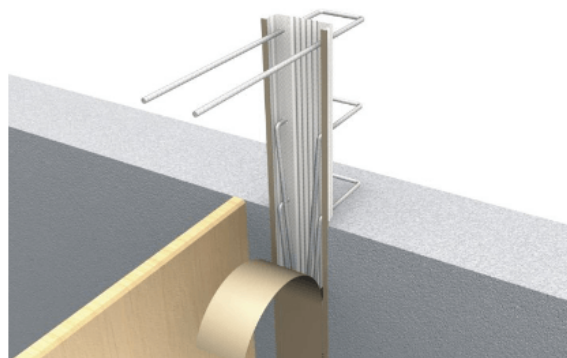

Hydra Box Special

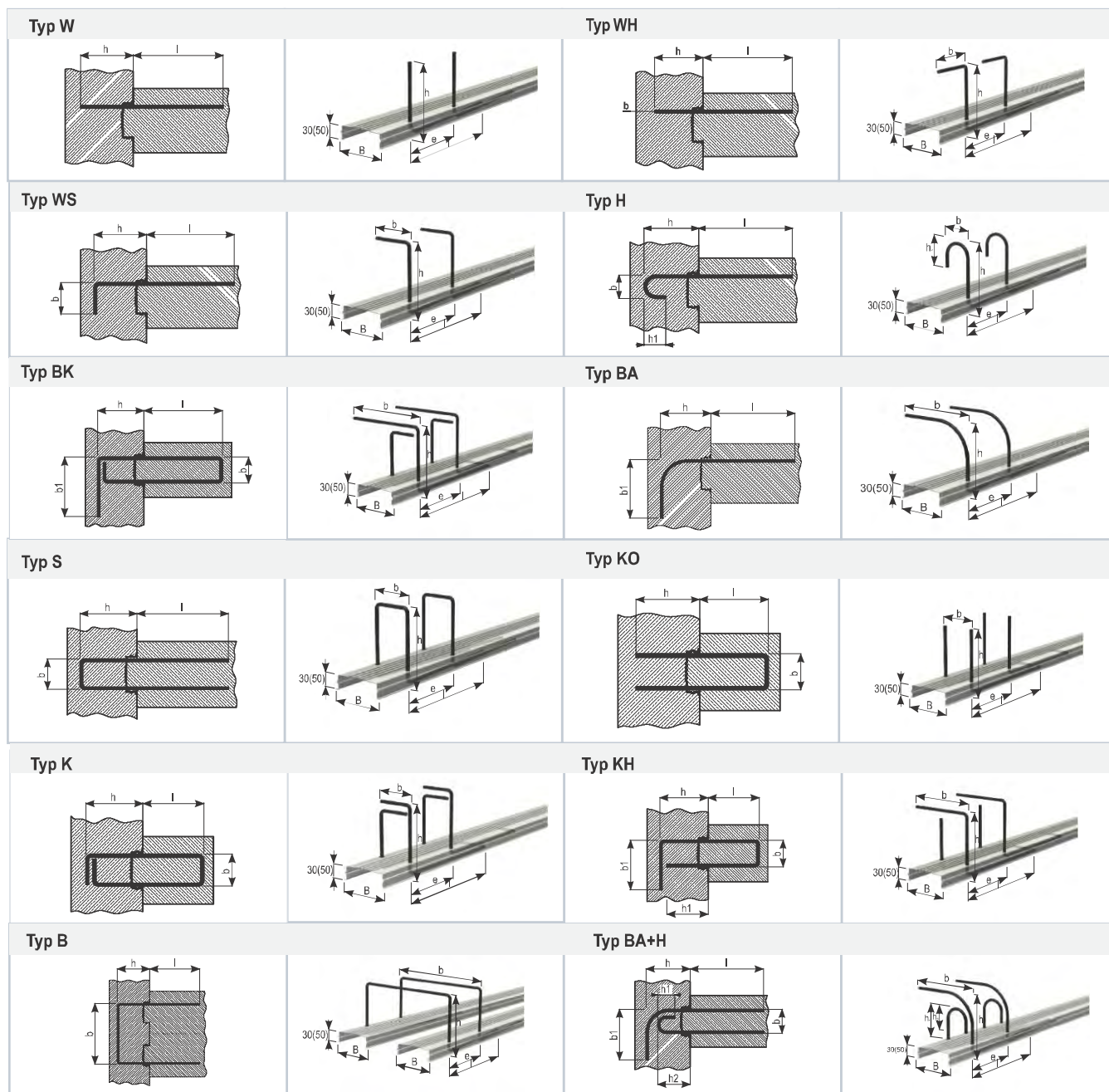

Nr	Typ	Bredd låda B (mm)	Armering ø (mm)	c/c järn e (mm)	Delmått						Längd L (m)	Antal Lådor (Styck)
					h (mm)	b (mm)	l (mm)	h1(mm)	h2(mm)	b1(mm)		