

TEKNISKT DATABLAD - FOGBAND HYDRA ELASTOMER TYP FAE DIN 7865

BESKRIVNING

Fogband HyDra Elastomer typ FAE är en permanent flexibel profil tillverkad av EPDM elastomer enligt DIN 7865. Profilen kallas ofta för "capping joint" eller "lockfog". Den skyddar och säkerställer funktionen hos expansionsfogar i vattentäta betongkonstruktioner med stora rörelser och höga vattentryck.

FÖRDELAR

- Hög draghållfasthet & förlängning vid brott
- Hög permanent flexibilitet och hög bärförmåga
- Lämplig för användning i betongkonstruktioner som utsätts för vattentryck och rörelser
- Motståndskraftig mot naturliga ämnen som påverkar betong aggressivt
- Motståndskraftig mot ett brett spektrum av kemiska ämnen. (Test krävs för varje specifik situation)
- Motståndskraftig mot bitumen
- Kan levereras som komplett system
- Vulkanisering av stumfogar kan ske direkt på arbetsplats. (s.k. buttjoints)

TEKNISK INFORMATION

Material: EPDM Elastomer

Färg: Svart

Förpackning: Levereras som standard i rullar om 25m men kan också levereras som färdiga måttanpassade system.

Mekaniska egenskaper enligt DIN7865 del 2

Shore A-hårdhet	62 +/- 5
Draghållfasthet	≥ 10 MPa
Förlängning vid brott	≥ 380 %
Kompression	168 h vid 23°C ≤ 20 % 24h vid 70°C ≤ 35%
Rivhållfasthet	≥ 8 kN/m
Beständighet efter åldring:	
Ändring av Shore A-hårdhet	≤ 8
Draghållfasthet	≥ 9 MPa
Förlängning vid brott	≥ 300 %
Prestanda vid låg temperatur	≤ 90 Shore A
Restdeformation	≤ 20%
Prestanda efter kontakt med bitumen	
Restdeformation	< 20 %
Rivstyrka	≥ 7 MPa
Förlängning vid brott	≥ 300 %
Ozonbeständighet	Inga sprickor

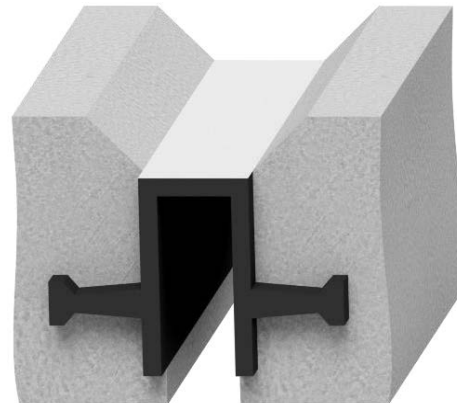

ANVÄNDNINGSSOMRÅDEN

- Tätning av fogar i betongkonstruktioner
- Tätning av expansionsfogar vid platsgjuten betong

TILLÄMPNINGSSOMRÅDEN

- Bro, tråg- & tunnelkonstruktioner
- Järnvägs- & vägtunnlar
- Vatten- & reningsverk
- Parkeringsgarage under marknivå

FÖRVARING

Det finns inga speciella förhållanden att ta hänsyn till gällande förvaring av produkten men vi rekommenderar att förvara produkten på pall och väl emballerade innan installation för att förhindra mekanisk skada att produkten ska ta annat typ av skada från utomstående parametrar, exempelvis väder.

ÖVRIGT

Hydratec erbjuder tjänsten att komma ut till arbetsplats för vulkanisering av fogband eller för utbildning i vulkanisering.

MILJÖBEDÖMNINGAR



BVB ID
162989



Vi reserverar oss för tryckfel och hänvisar till att aktuell version av uppgifterna alltid finns tillgänglig på www.hydratec.se eller kan begäras genom att kontakta vårt kontor. Aktuellt versionsnummer finns i det övre vänstra hörnet.

TEKNISKT DATABLAD - FOGBAND HYDRA ELASTOMER TYP FAE DIN 7865

Följande diagram visar vattentryck (BAR) och total deformation (rörelse i mm) för fogband som är tillverkade enligt DIN 7865.

Deformationen hos fogband kan ske i en eller i flera riktningar/axlar_

- **X-riktning:** Genom tryck eller drag
- **y-riktning:** Genom skjuvning
- **z-riktning:** Genom skjuvning

För val av fogband ska den maximala, förväntade deformationen mellan två byggnader/komponenter/kroppar beräknas enligt följande former:

$$v_r = \sqrt{v_x^2 + v_y^2 + v_z^2}$$

V_r= Resulterande deformation (i mm)

V_x= Deformation i x-riktning (i mm)

V_y= Deformation i y-riktning (i mm)

V_z= Deformation i z-riktning (i mm)

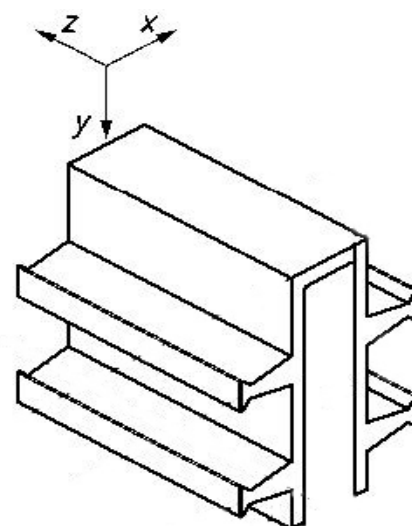

Fogband typ FAE

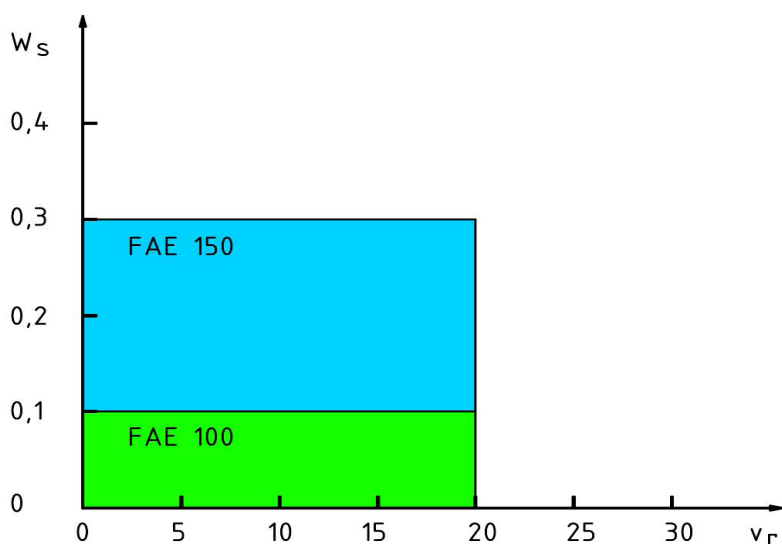

W_s - water pressure in bar

v_r - resulting deformation in mm

Ws=Vattentryck (BAR)

V_r= Resulterande deformation/rörelse (mm)

Vi reserverar oss för tryckfel och hänvisar till att aktuell version av uppgifterna alltid finns tillgänglig på www.hydratec.se eller kan begäras genom att kontakta vårt kontor. Aktuellt versionsnummer finns i det övre vänstra hörnet.

TEKNISKT DATABLAD - FOGBAND HYDRA ELASTOMER TYP FAE DIN 7865

Fogband HyDra Elastomer FAE 50 DIN 7865 del 1+2

Alla mått är i millimeter

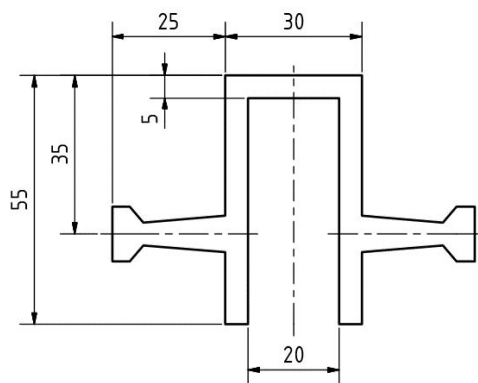
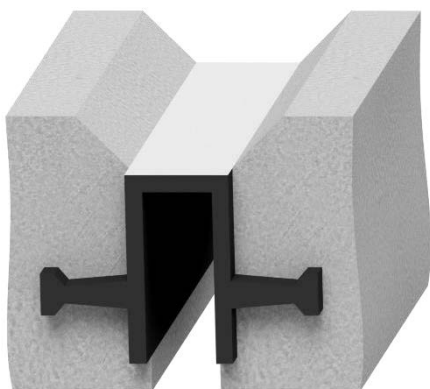

Fogband HyDra Elastomer FAE 50/2 DIN 7865 del 2

Alla mått är i millimeter

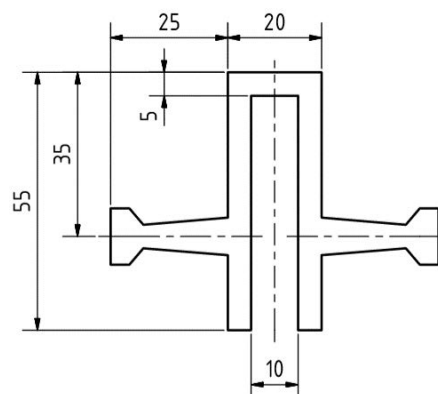
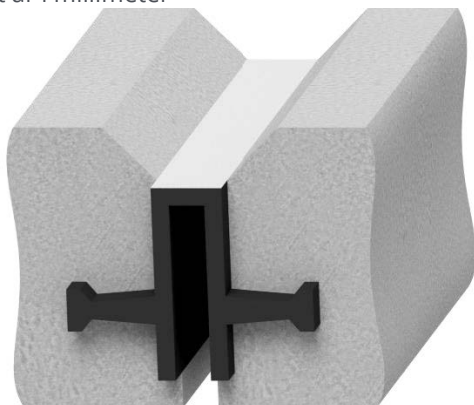

TEKNISKT DATABLAD - FOGBAND HYDRA ELASTOMER TYP FAE DIN 7865

Fogband HyDra Elastomer FAE 70 DIN 7865 DEL 1+2

Alla mått är i millimeter

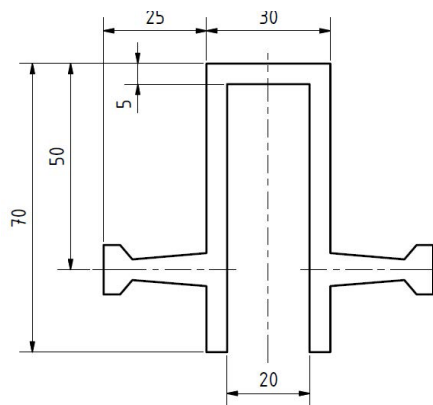
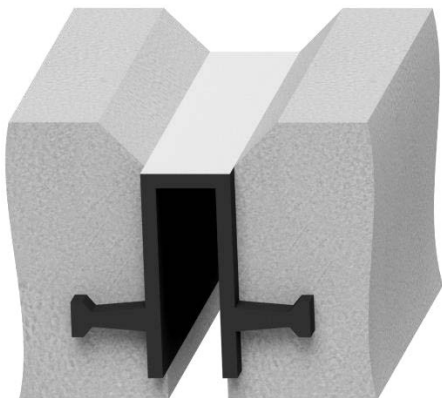

Fogband HyDra Elastomer FAE 70/4 DIN 7865 del 2

Alla mått är i millimeter

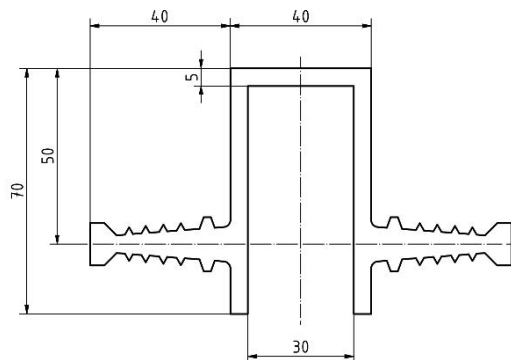
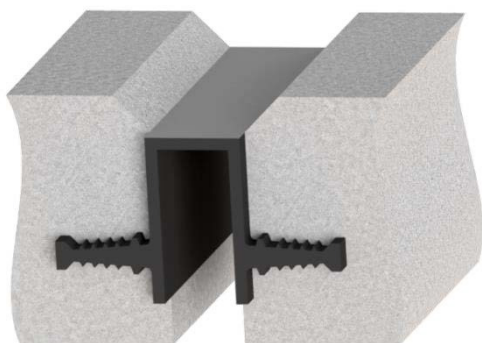

Fogband HyDra Elastomer FAE 70/5 DIN 7865 del 2

Alla mått är i millimeter

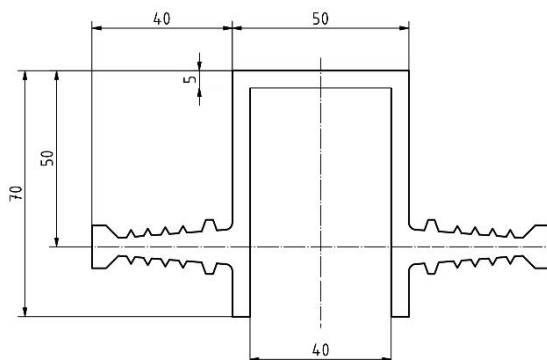
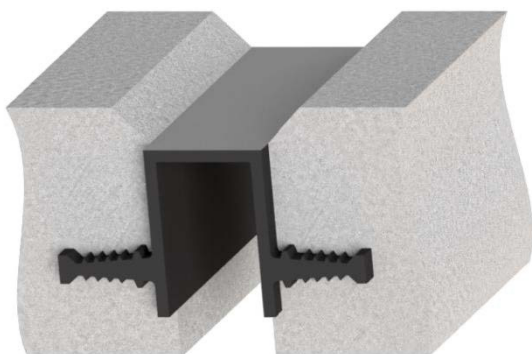

Vi reserverar oss för tryckfel och hänvisar till att aktuell version av uppgifterna alltid finns tillgänglig på www.hydratec.se eller kan begäras genom att kontakta vårt kontor. Aktuellt versionsnummer finns i det övre vänstra hörnet.

TEKNISKT DATABLAD - FOGBAND HYDRA ELASTOMER TYP FAE DIN 7865

Fogband HyDra Elastomer FAE 100 DIN 7865 del 1+2

Alla mått är i millimeter

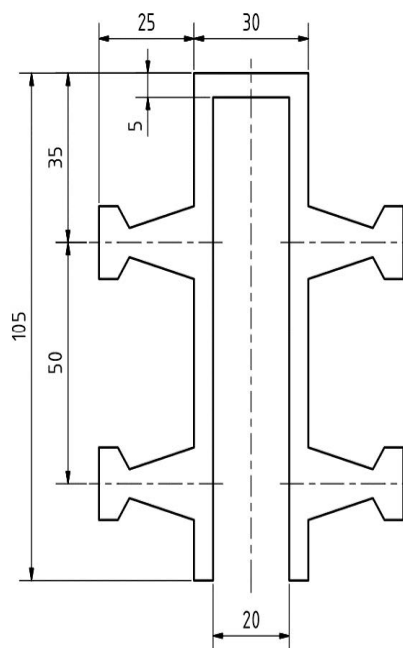
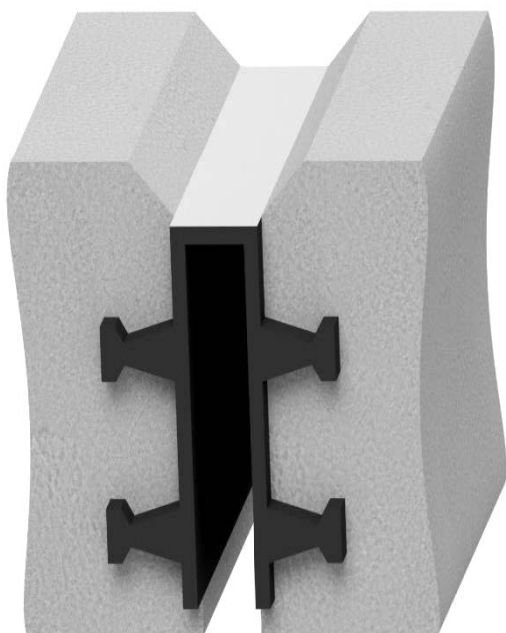

Fogband HyDra Elastomer FAE 150 DIN 7865 del 1+2

Alla mått är i millimeter

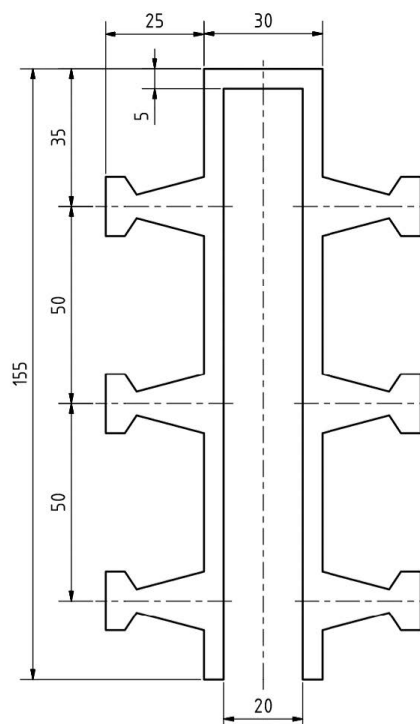
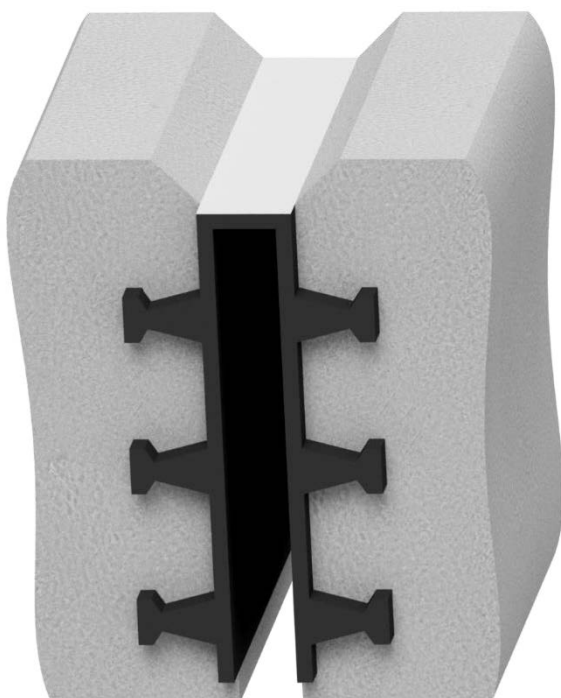

Vi reserverar oss för tryckfel och hänvisar till att aktuell version av uppgifterna alltid finns tillgänglig på www.hydratec.se eller kan begäras genom att kontakta vårt kontor. Aktuellt versionsnummer finns i det övre vänstra hörnet.